

KOMATSU

D65EXi-18

D65PXi-18

Motor gemäß EU Stufe V

PLANIERRAUPE



D
6
5
i

MOTORLEISTUNG

164 kW / 223 PS @ 1.950 U/min

BETRIEBSGEWICHT

D65EXi-18: 21.650 kg
D65PXi-18: 22.970 kg

SCHILDVOLUMEN

3,69 - 5,61 m³

Auf einen Blick

intelligent
MACHINE CONTROL

D65EXi/PXi-18



MOTORLEISTUNG

164 kW / 223 PS @ 1.950 U/min

BETRIEBSGEWICHT

D65EXi-18: 21.650 kg
D65PXi-18: 22.970 kg

SCHILDVOLUMEN

3,69 - 5,61 m³



HÖCHSTE PRODUKTIVITÄT UND HERAUSRAGENDE KRAFTSTOFFEFFIZIENZ

Intelligente Maschinensteuerung

- 3D-GNSS-System
- Serienmäßig ab Werk installiert und in die Maschine integriert
- Automatisierter Einsatz vom Grob- bis zum Feinplanum
- Höchste Effizienzsteigerung

Leistungsstark und umweltfreundlich

- Motor gemäß EU Stufe V
- Einzigartige, automatische Wandlerüberbrückung
- Einstellbare Leerlaufabschaltung
- Hydrostatischer Kühlerlüfter mit Reinigungsfunktion

Optimierte Arbeitsausrüstung

- Sigmadozer®-Schild mit hydraulischer Schnittwinkelverstellung
- Mehrzahn-Heckaufreißer

Erstklassiger Fahrerkomfort

- Geräuscharmer, komfortabler Arbeitsplatz
- Vielfach verstellbarer, luftgefederter Fahrersitz
- Integrierte Rückfahrkamera

Moderne Bedienelemente

- Hydrostatisches Lenksystem mit gesteigerter Lenkleistung
- Optimiertes Automatikgetriebe mit vorwählbaren Schaltmustern
- PCCS-Bedienhebel (Palm Command Control System)
- Großes Multifunktionsmonitorsystem mit Fehlerdiagnosefunktion

Haltbar und verlässlich

- PLUS-Laufwerk mit niedrigem Schwerpunkt
- Selbstregulierende Leitradaufnahme
- Robuster Aufbau

KOMTRAX

- Komatsu Wireless Monitoring System
- 3G-Mobilfunktechnik
- Integrierte Kommunikationsantenne
- Mehr Betriebsdaten und höhere Kraftstoffersparnis



Das Wartungsprogramm
für Komatsu-Kunden

Intelligente Maschinensteuerung

Innovative und intelligente Maschinensteuerung

Die D65EXi/PXi-18 wird ab Werk mit einer 3D-Maschinensteuerung mit globalem Navigations satelliten-system (GNSS) ausgerüstet. Die üblicherweise am Schild installierten Maschinensteuerungskomponenten wurden durch eine auf dem Kabinendach montierte Antenne, eine hochpräzise inertielle Messeinheit (IMU+) und Hydraulikzylinder mit Hubwegsensoren ersetzt. Die in die Zylinder integrierten Sensoren sind robust und arbeiten millimetergenau. Das tägliche An- und Abbauen von Antennen und Kabeln am Schild ist nicht mehr nötig und der damit verbundene Verschleiß der Komponenten entfällt.

Automatisierter Einsatz vom Grob- bis zum Feinplanum

Während hochpräzises Feinplanum auch mit Planiertraupen durchgeführt werden kann, die mit einem herkömmlichen Steuerungssystem ausgestattet sind, kann die D65EXi/PXi-18 auch das Grobplanum in der Automatik-Betriebsart durchführen. Beim Grobplanum überwacht die vollautomatisierte Schildsteuerung die am Schild anliegende Last und passt die Schildhöhe entsprechend an. So wird der Kettenschlupf auf ein Minimum reduziert und die Planiervorgänge mit maximaler Effizienz durchgeführt. In der Endphase sorgt die automatisierte Schildsteuerung dafür, dass das Feinplanum mit maximaler Präzision fertiggestellt wird.





Intelligente Maschinensteuerung



Installation ab Werk

Alle Baugruppen der Maschinensteuerung werden bei der Herstellung der Maschine von Komatsu im Werk installiert. So kann eine verlässliche Qualität der Installation garantiert werden. Der Komatsu-Kundendienst umfasst auch das Maschinensteuersystem.



Auf dem Kabinendach installierte GNSS-Antenne

Die früher am Schild installierten Antennen und Kabel wurden bei der D65EXi/PXi-18 durch eine GNSS-Antenne auf dem Kabinendach ersetzt, wo sie vor Beschädigungen und Diebstahl geschützt ist.



Hochpräzise inertielle Messeinheit (IMU+)

Die in der Maschine installierte hochpräzise inertielle Messeinheit (IMU+) und ihre intelligente Datenverarbeitung sorgen für exaktes Feinplanum, ohne dass Sensoren am Schild benötigt werden. 100 mal pro Sekunde wird die aktuelle Position bestimmt. So stellen auch Planiereinsätze mit hoher Geschwindigkeit kein Problem dar.



Hydraulikzylinder mit Hubwegsensoren

Die robusten Hydraulikzylinder mit Hubwegsensoren nutzen die bewährte Sensoren-Technologie von Komatsu um akkurates Feinplanum sicher zu stellen. Die Hubwegsensoren in den Neigungszyklindern des Schilds liefern der Maschinensteuerung die jeweils aktuellen Schildwinkel.



Serienmäßige Steuereinheit mit Touchscreen

Die Steuereinheit wird ebenfalls ab Werk installiert und stellt dem Fahrer eine leicht verständliche und intuitiv zu bedienende Benutzeroberfläche zur Verfügung. Die hoch angebrachte Steuereinheit lässt sich für optimale Ablesbarkeit neigen und behindert nicht die Sicht auf den Einsatzbereich.



Intuitiv wählbare Lasteinstellungen

Der Fahrer kann aus verschiedenen voreingestellten Lasteinstellungen der Maschinensteuerung wählen. Von trockenem, sandigem Material bis hin zu schwerem Lehmboden kann die Maschinenleistung an die jeweilige Materialbeschaffenheit angepasst werden.

Gesteigerte Effizienz

Der vollautomatisierte Planierbetrieb steigert die Einsatzeffizienz erheblich. Mit der Technologie der intelligenten Maschinensteuerung können auch unerfahrene Fahrer Planiererergebnisse mit maximaler Qualität erreichen.

Erfassung aktueller Geländedaten

Mittels Auswertung der jeweils aktuellen Schildhöhe erfasst die auf dem Kabinendach installierte GNSS-Antenne präzise die genauen Geländedaten. Je nach Benutzereinstellung kann der Planierfortschritt in Echtzeit verfolgt werden.



Leistungsstark und umweltfreundlich



Automatikgetriebe

Das zur Standardausrüstung gehörende hocheffiziente Getriebe der D65EXi/PXi-18 schaltet automatisch in den passenden Gang. Die integrierten, voreingestellten Fahrgeschwindigkeiten reduzieren Einsatzzeiten und erleichtern dem Fahrer die Arbeit. Dank des von Komatsu entwickelten, elektronisch gesteuerten Modulationsventils (ECMV) werden Gangwechsel sanft und zum optimalen Schaltzeitpunkt durchgeführt. So wird bei jedem Einsatz die maximale Antriebskraft übertragen.

Automatische Wandlerüberbrückung

Das Automatikgetriebe und die exklusive automatische Wandlerüberbrückung verhindern unnötige Leistungsverluste und reduzieren den Kraftstoffverbrauch um bis zu 10%. Werden im Einsatz höhere Drehmomente benötigt, schaltet die elektronische Steuerung des Antriebsstrangs den Drehmomentwandler zu. Wird nur ein geringes Drehmoment benötigt, wirkt die gesamte Motorleistung direkt auf das Getriebe.

Einstellbare Leerlaufabschaltung

Um unnötigen Kraftstoffverbrauch, Abgase und Betriebskosten zu reduzieren, schaltet die automatische Leerlaufabschaltung von Komatsu den Motor nach einer voreingestellten Zeitspanne ab. Diese Leerlaufdauer kann auf einen Wert von 5 bis 60 Minuten eingestellt werden. Die im Fahrerhaus auf dem Monitorsystem dargestellte Eco-Anzeige und die Eco-Hinweise unterstützen den Fahrer dabei, die Maschine noch kraftstoffeffizienter zu betreiben.

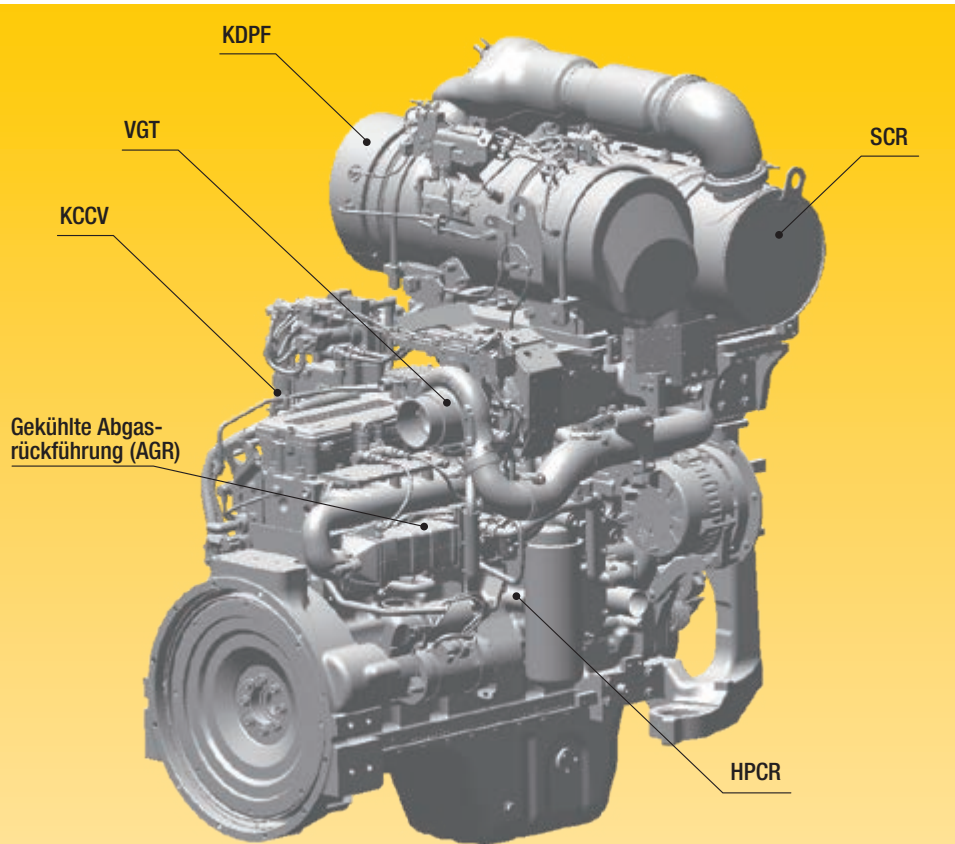
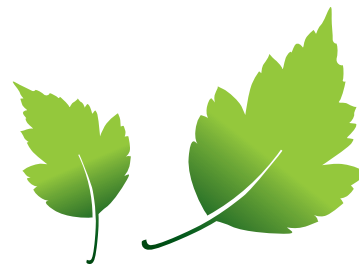

Komatsu-Motor gemäß EU Stufe V

Der neue Komatsu-Motor gemäß EU Stufe V ist produktiv, zuverlässig und effizient. Seine extrem geringen Emissionswerte steigern die Umweltfreundlichkeit. Dieser leistungsstarke Motor trägt zur Reduzierung der Betriebskosten bei und ermöglicht dem Fahrer einen sorgenfreien Betrieb der Maschine.

Heavy-Duty-Abgasnachbehandlung

Die Abgasnachbehandlung kombiniert den Komatsu Dieselpartikelfilter (KDPF) mit einem Modul zur selektiven katalytischen Reduktion (SCR). Das SCR-Modul spritzt eine exakt dosierte Menge AdBlue® ein, das dann die Stickoxide (NOx) der Abgase in Wasser (H₂O) und ungiftigen Stickstoff (N₂) umwandelt. So können die Stickoxid-Emissionen im Vergleich zu einem Motor gemäß EU Stufe IIIB um bis zu 80% reduziert werden.

Abgasrückführung (AGR)

Die gekühlte Abgasrückführung ist eine marktübliche Komponente der Komatsu-Motoren. Die verbesserte Leistung des AGR-Systems reduziert NOx-Emissionen auf ein Minimum und sorgt gleichzeitig für eine gesteigerte Motorleistung.

Komatsu Kurbelgehäuseentlüftung (KCCV)

Die Abgase des Kurbelgehäuses (sog. Durchblasgase) werden durch den CCV-Filter geleitet. Der aus den Abgasen gefilterte Ölnebel gelangt zurück ins Kurbelgehäuse. Die gefilterten Gase werden der Verbrennung zugeführt.

High-Pressure Common Rail (HPCR)

Die Computersteuerung der mehrstufigen Hochdruck-Common-Rail-Kraftstoffeinspritzung sorgt dafür, dass jederzeit nur die exakt benötigte Menge verdichteter Kraftstoff in die Verbrennungskammer gelangt. So wird garantiert, dass der Kraftstoff vollständig verbrennt und saubere Abgase ausgestoßen werden.

Turbolader mit variabler Geometrie (VGT)

Der VGT sorgt in jedem Drehzahlbereich und unter jeder Last für den optimalen Luftstrom zur Verbrennungskammer. Das Resultat sind saubere Abgase und gesteigerte Kraftstoffeffizienz bei gleichbleibend hoher Leistung.

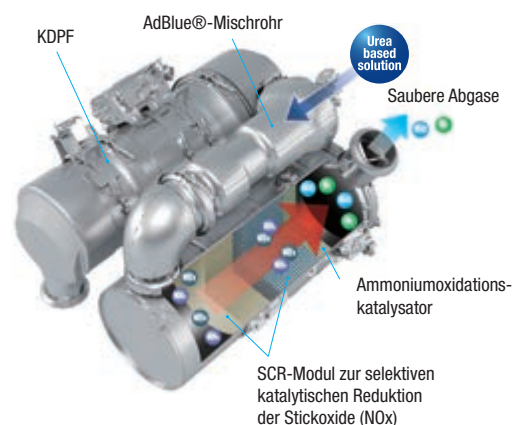

Automatische Gangwechsel reduzieren zusätzlich den Kraftstoffverbrauch



Eco-Anzeige, Eco-Hinweise und Kraftstoffanzeige



Kraftstoffverbrauchshistorie

Erstklassiger Fahrerkomfort

Geräuscharmer, komfortabler Arbeitsplatz

Hoher Fahrerkomfort ist die Grundvoraussetzung für sicheres und produktives Arbeiten. Die D65EXi/PXi-18 bietet dem Fahrer einen bequemen und geräuscharmen Arbeitsplatz, der ihm vollste Konzentration auf den Einsatz ermöglicht. Das Hexagonaldesign des Fahrerhauses mit den getönten Scheiben bietet eine exzellente Sicht nach allen Seiten. Die vollautomatische Hochleistungsklimaautomatik erhöht den Kabineinnendruck und verhindert so, dass Staub von außen eindringen kann. Eine hochwertige, schalldämmende Innenverkleidung minimiert den Geräuschpegel in der Kabine.

Verstellbarer, gefederter Fahrersitz mit einstellbarer Lenkkonsole

Ein bequemer, verstellbarer und gefederter Heavy-Duty-Fahrersitz erhöht zusätzlich Fahrerkomfort und -sicherheit. Während des Planiereinsatzes hat der Fahrer perfekte Sicht auf beide Seiten des Schildes. Für bessere und entspanntere Sicht beim Reißinsatz kann der Fahrer den Sitz um 15° nach rechts schwenken. Position und Höhe der Lenkkonsole können ebenfalls individuell angepasst werden.

Ausgezeichnete Sicht auf Schild und Heckaufreißer

Das überarbeitete ROPS/FOPS-Fahrerhaus und die optimierte Position des Fahrersitzes bieten beste Sicht auf den Schild und ermöglichen einfache, sichere und schnelle Planiereinsätze. Um auch die Sicherheit und Effizienz im Reißinsatz zu erhöhen, sorgt die besondere Form des Kraftstofftanks für hindernisfreie Sicht auf den Heckaufreißer und das Heck der Maschine.



Moderne Bedienelemente



Hydrostatisches Lenksystem

Das hydrostatische Lenksystem (HSS) zeichnet sich durch kurze Reaktionszeiten und präzise Kurvenfahrten aus. Beide Ketten werden unterbrechungsfrei angetrieben und ermöglichen so sanfte, kontinuierliche Maschinenbewegungen und auch auf weichem Untergrund oder an Steigungen leistungsstarke und produktive Planiereinsätze.

Vorwählbare Schaltmuster

Die vorwählbaren Fahrgeschwindigkeiten sind Bestandteil der Standardausrüstung der Maschine, reduzieren die Schaltvorgänge und sorgen für eine bequeme Steuerung der Maschine. Über den UP/DOWN-Schalter am Fahrsteuerjoystick wählt der Fahrer eine Kombination aus Vorwärts- und Rückwärtsgeschwindigkeit. Zum korrekten Gangwechsel ist dann lediglich noch die Wahl der Fahrtrichtung nötig.

Einfache und präzise Steuerung

Dank der ergonomischen PCCS-Bedienhebel (Palm Command Control System) kann der Fahrer die Maschine effizient und bequem steuern. Die neuen, servo-vorgesteuerten PPC-Bedienhebel ermöglichen präzise Bewegungen und effiziente, schnelle Planiereinsätze mit maximaler Produktivität. Beim Reversieren über gesprengten Fels oder andere grobe Oberflächen kann die Fahrgeschwindigkeit mittels der „Slow Reverse“-Funktion herabgesetzt werden. Dies sorgt für ein ruhigeres Fahrverhalten mit geringeren Vibrationen und reduziertem Kraftstoffverbrauch.

Wählbare Betriebsarten

Dem Fahrer stehen die Betriebsarten „Power“ (für maximale Leistung) oder „Economy“ (für kraftstoffsparende Einsätze) zur Verfügung. Zusätzlich hat er die Wahl zwischen Automatikgetriebe oder manuellen Gangwechseln und kann so die optimale Maschineneinstellung für den aktuellen Einsatz wählen.



PCCS-Bedienhebel (Palm Command Control System)



Schild-Steuerhebel mit automatischer Schnittwinkelverstellung und neuer Heckaufreißer-Steuerhebel mit Funktion zum automatischen Anheben des Heckaufreißers

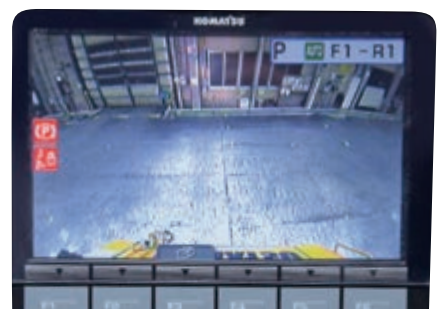

Vollintegriertes Rückfahrkamerasystem



Geringere Betriebskosten

Die Informations- und Kommunikationstechnologie von Komatsu unterstützt Betreiber und Fahrer bei der effizienten Durchführung von Einsätzen und trägt so zur Senkung der Betriebskosten bei. Gleichzeitig wird die Zufriedenheit unserer Kunden und die Wettbewerbsfähigkeit unserer Produkte gesteigert.

Breitbild-Monitorsystem

Das Breitbild-Monitorsystem überzeugt mit seiner extrem einfachen, intuitiven Bedienung. Es lässt sich individuell einstellen, verfügt über eine Oberfläche mit 26 Sprachen und ermöglicht direkten und unkomplizierten Zugang zu einer Vielzahl an Funktionen und Betriebsinformationen über einfache Multifunktions-taster. Eine AdBlue®-Füllstandsanzeige ist jetzt ebenfalls in die Standardanzeige integriert.

Eine revolutionäre Benutzerschnittstelle

Über die neue weiterentwickelte Benutzerschnittstelle lassen sich wichtige Informationen jetzt noch schneller und einfacher finden. Die Standardanzeige lässt sich unkompliziert an die Bedürfnisse des Fahrers anpassen.



Auf einen Blick: Einsatzberichte



Alle Informationen auf einen Blick

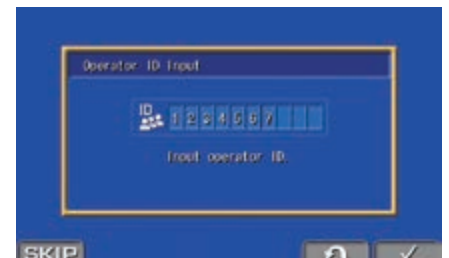

Fahreridentifikation

KOMTRAX

Der Weg zu maximaler Produktivität

KOMTRAX nutzt das Modernste, was die Wireless Monitoring Technologie zu bieten hat. Das System ist kompatibel mit PC, Smartphone oder Tablet, liefert eine Vielzahl an Informationen und ebnet damit den Weg für Spitzenleistungen eines gesamten Maschinenparks. Durch vorausschauende Planung präventiver Wartungsmaßnahmen lässt sich die Effizienz eines Unternehmens mit KOMTRAX erheblich steigern.



Information

Sie erhalten schnelle Antworten auf alle Fragen, die Ihre Maschinen betreffen: Was machen diese gerade, wann sind sie im Einsatz, wo befinden sie sich, wie können sie effizienter eingesetzt werden und wann steht die nächste Wartung an? Per drahtloser Kommunikationstechnologie (Satellit, GPRS oder 3G – je nach Modell) gelangen die Daten der Maschine auf den Computer und zum Distributor, der so stets informiert ist und für Expertenanalysen und Rückmeldung zur Verfügung steht.

Wissen ist Macht

Die detaillierten Informationen, die KOMTRAX rund um die Uhr zur Verfügung stellt, ermöglichen eine bessere tägliche und langfristige Einsatzplanung – und dies ohne zusätzliche Kosten. Probleme werden erkannt, bevor sie auftreten, Wartungseinsätze können aufeinander abgestimmt und Stillstandzeiten auf ein Minimum reduziert werden. So sind die Maschinen immer da, wo sie hingehören: im Einsatz auf der Baustelle.

Komfort

Mit KOMTRAX lässt sich eine Flotte bequem über das Internet verwalten – egal, wo man sich gerade befindet. Die ausgewerteten Daten werden zusammengefasst und übersichtlich in Form von Karten, Listen oder Diagrammen dargestellt. Dies ermöglicht es, eventuellen Wartungsbedarf vorzusehen, rechtzeitig Ersatzteile zu beschaffen und eine Fehlersuche durchzuführen, noch bevor die Komatsu-Techniker am Einsatzort eintreffen.

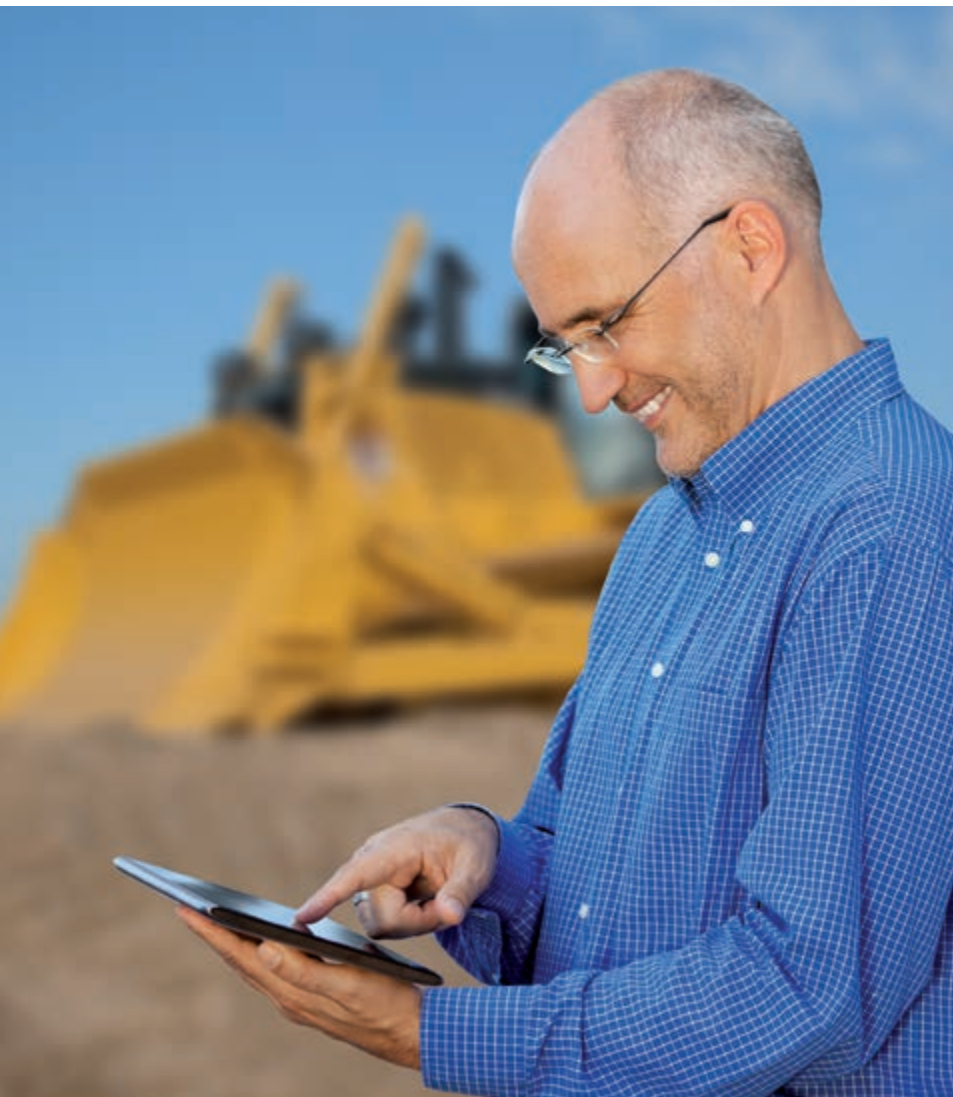

Optimierte Arbeitsausrüstung

Komatsu-Schilde

Bei Komatsu kommen Schilde mit verwindungssteifem Hohlkammerprofil zum Einsatz, die für eine optimale Feinsteuerbarkeit maximale Haltbarkeit mit geringem Eigengewicht verbinden. Hochfeste Stähle an der Schildfront und an den Seiten bieten eine lange Lebensdauer. Die Bauformen der Schilde sichern ein ausgezeichnetes Eindringverhalten, kombiniert mit einem exzellenten Abrollverhalten des Materials und tragen somit auch zur Kraftstoffeffizienz bei.

Mehrzahn-Heckaufreißer mit Parallelogrammkinematik (Option)

Der Mehrzahn-Heckaufreißer ist serienmäßig mit drei Reißzähnen ausgestattet. Die Anzahl der Reißzähne kann abhängig von den Einsatzanforderungen problemlos umgerüstet werden. Die kraftvolle Parallelogrammkinematik ermöglicht eine senkrechte Zahnbewegung.



Sigmasdozer®-Schild (EXi)

Der Mittelteil des Sigmasdozer®-Schilds von Komatsu zeigt dasselbe optimale Eindringverhalten wie eine Schaufel in Trapezform. Die seitlichen Kanten drücken das abrollende Material zur Schildmitte. Zusammen mit den tiefen, seitlichen Schilddecken wird die effektive Kapazität erhöht und Materialverlust und somit auch der Kraftstoffverbrauch reduziert. Die flache Schneidkante des Schields und die serienmäßige Schnittwinkelverstellung sorgen zusätzlich für eine herausragende Planierleistung. Im Vergleich zu einem herkömmlichen Semi-U-Schild erhöht der Einsatz des Sigmasdozer®-Schilds die Produktivität um insgesamt mehr als 15%.

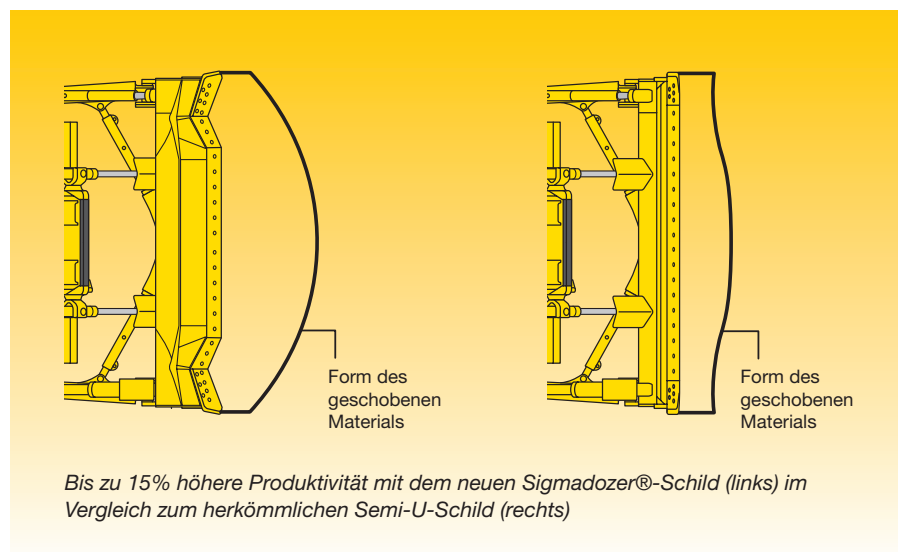

Der Sigmasdozer®-Schild bietet maximales Volumen und minimalen Materialverlust



Semi-U-Schild

Haltbar und verlässlich

Stand sicher in jeder Ausführung

Für höchste Standsicherheit unter allen Einsatzbedingungen ist die D65EXi/PXi-18 mit zwei verschiedenen PLUS-Laufwerken erhältlich. Auf felsigem Untergrund sorgt das EX-Laufwerk mit schmalen Bodenplatten für maximale Aufstandsfläche. Die PX-Ausführung ist mit den breitesten Bodenplatten ausgestattet und ideal für Einsätze auf weichem Untergrund geeignet.

PLUS-Laufwerk mit niedrigem Schwerpunkt

Das PLUS-Laufwerk (Parallel Link Undercarriage System) mit niedrigem Schwerpunkt ist außerordentlich widerstandsfähig und bietet hervorragende Planiereigenschaften und -stabilität. Robuste PLUS-Ketten und große Buchsendurchmesser sowie spezielle Öldichtungen tragen dazu bei, die Lebensdauer des Laufwerks zu verlängern. Durch die leichte Erreichbarkeit der Schmierstellen an der Pendelaufhängung wurde die Wartungsfreundlichkeit weiter erhöht. Die gekerbte Form der einzelnen Turassegmente sorgt dafür, dass sich weniger Material ansammeln kann und somit die Lebensdauer des PLUS-Laufwerks erhöht wird.

Robuster Aufbau

Die extrem verwindungssteife Hauptrahmenstruktur erhöht die Haltbarkeit und reduziert Materialbelastungen in kritischen Bereichen. Der Hauptrahmen mit großen Materialquerschnitten und vorgezogener Pendelachse garantiert höchste Zuverlässigkeit. Um Beschädigungen durch Material zu vermeiden, sind alle Hydraulikleitungen gut geschützt verlegt.

Geschützte Hydraulikleitungen

Bei der Entwicklung der Hydraulik für die Arbeitsausrüstung wurde besonderes Augenmerk auf minimale Wartungskosten gelegt. Alle Hydraulikleitungen sind deshalb gut geschützt und wenn möglich innerhalb der Struktur verlegt.



Einfache Wartung



Komatsu CARE™

Komatsu CARE™ gehört zur Standardausüstung Ihrer neuen Maschine von Komatsu. Das Wartungsprogramm beinhaltet die planmäßige Wartung Ihrer Maschine, durchgeführt von Komatsu-geschulten Technikern, unter Verwendung von Komatsu-Originalteilen. Je nach verbautem Motor ist ebenfalls eine verlängerte Gewährleistung für den Komatsu Dieselpartikelfilter (KDPF) oder den Komatsu Dieseloxydationskatalysator (KDOC) und das SCR-System enthalten. Weitere Informationen und Vertragsbedingungen erhalten Sie von Ihrem Komatsu-Distributor.

Umkehrbarer Kühlerlüfter

Zur Reinigung des Kühlers kann die Laufrichtung des hydraulisch angetriebenen Kühlerlüfters über einen Schalter im Fahrerhaus umgekehrt werden. Die regelmäßige Reinigung senkt den Kraftstoffverbrauch und erhöht die Gesamtleistung der Maschine.

Zentrale Wartungspunkte

Komatsu hat die D65EXi/PXi-18 mit einfach zu erreichenden Wartungspunkten ausgestattet, um Wartung und Überprüfung der Maschine so schnell und einfach wie möglich zu gestalten.

Modularer Antriebsstrang

Alle Bauteile des Antriebsstrangs sind abgedichtet und können ohne Ölverlust getauscht werden. So können Wartungsarbeiten sauberer, schneller und einfacher durchgeführt werden.

Monitorsystem mit Selbstdiagnosefunktion

Das Multifunktionsmonitorsystem zeigt Betriebsparameter wie Betriebsstunden, Motordrehzahl und Kühlwassertemperatur in Echtzeit an. Jede Abweichung von den normalen Werten wird ebenso wie Öl- und Filterwechselintervalle rechtzeitig angezeigt. Fehlersuche und Wartung werden durch die direkte Abrufmöglichkeit der Daten entscheidend vereinfacht.



Technische Daten

MOTOR

Modell	Komatsu SAA6D114E-6
Typ	wassergekühlter 4-Takt-Niederemissionsmotor mit Common-Rail-Direkteinspritzung und Turbolader mit Ladeluftkühlung
Motorleistung	
bei Nenndrehzahl	1.950 U/min
ISO 14396	164 kW / 223 PS
ISO 9249 (netto)	162 kW/220 PS
Zylinderzahl	6
Bohrung × Hub	114 × 144,5 mm
Hubraum	8,85 l
Kühlerlüfter	hydraulisch, umkehrbar
Schmiersystem	
Methode	Zwangsschmierung mit Zahnradpumpe
Filter	Hauptstromfilter
Kraftstoff	Diesekraftstoff gemäß EN590 Klasse 2/Grade D. Paraffinischer Kraftstoff (HVO, GTL, BTL) gemäß EN 15940:2016.

MAX. FAHRGESCHWINDIGKEITEN

	Vorwärts	Rückwärts
1.	3,6 km/h	4,5 km/h
2.	5,6 km/h	6,7 km/h
3. Gang L	7,3 km/h	8,7 km/h
3.	11,3 km/h	13,6 km/h

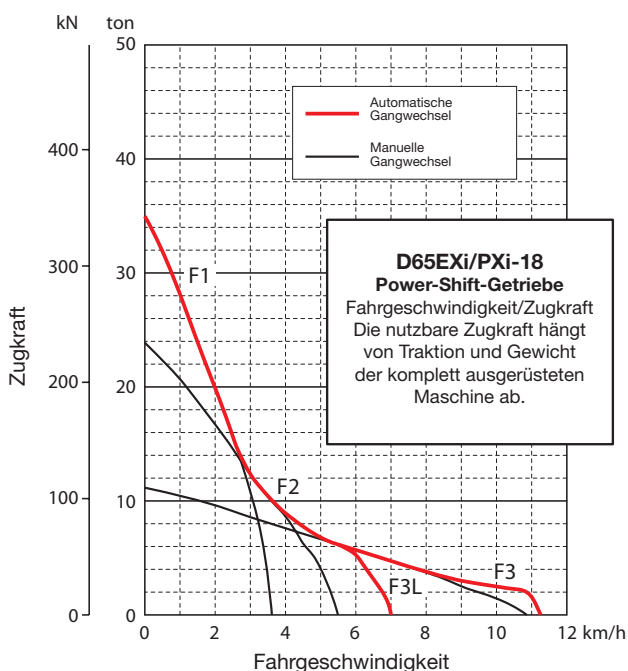

LENKSYSTEM

Typ	hydrostatisches Lenksystem (HSS)
Steuerung	PCCS-Hebel
Betriebsbremsen	nasse Lamellenbremsen über Bremspedal, mittels Federkraft angezogen und hydraulisch gelöst
Kleinster Wenderadius (mit gegenläufigen Ketten) (gemessen an der Kettenspur)	
D65EXi-18	1,9 m
D65PXi-18	2,2 m

TORQFLOW-KRAFTÜBERTRAGUNG

Typ	Komatsu TORQFLOW
Drehmomentwandler	dreiteilig, einstufig, zweiphasig, wassergekühlt, mit automatischer Wandlerüberbrückung
Getriebe	Planetengetriebe, hydraulisch betätigte Mehrscheibenkupplung, zwangsgeschmiert

Eine Fahrstufenverriegelung und ein Neutralstellungsschalter sichern die Maschine vor unbeabsichtigtem Starten.

UMWELT

Motoremissionen	gemäß europäischer Abgasnorm EU Stufe V
Geräuschpegel	
LwA Umgebung	108 dB(A) (2000/14/EC Stufe II)
LpA Fahrerohr	78 dB(A) (ISO 6396 dynamischer Test)
Vibrationspegel (EN 12096:1997)	
Hand-Arm-Vibrationen	≤ 2,5 m/s ² (Unsicherheit K = 0,94 m/s ²)
Ganzkörper-Vibrationen	≤ 0,5 m/s ² (Unsicherheit K = 0,29 m/s ²)
Enthält fluoriertes Treibhausgas HFC-134a (GWP 1430). Gasmenge 0,9 kg, CO ₂ -Äquivalent 1,29 t	

FÜLLMENGEN

Kraftstofftank	415 l
Kühlsystem	49 l
Motoröl	30,5 l
Drehmomentwandler, Getriebe, Kegelradgetriebe und Lenksystem	48 l
Endantrieb (je Seite)	
D65EXi-18	16,5 l
D65PXi-18	22,2 l
Hydraulik Arbeitsausrüstung	62 l
Mehr Zahn-Heckaufreißer	7 l
AdBlue®-Tank	23,5 l

Technische Daten

ENDANTRIEB

Typ	Stirnrad- und Planetengetriebe, doppelt untersetzt
Turas	segmentierter, geschraubter Turas für einfachen Austausch

LAUFWERK

Aufhängung	Pendelachse
Laufrollenrahmen	großdimensioniertes Monocoque-System
Lauf- und Stützrollen	geschmierte Laufrollen
Ketten	PLUS-Ketten
Kettenspannung	Feder-/Hydraulikspanner

D65EXi-18

Schildtyp	Sigmodozer®
Anzahl der Laufrollen (je Seite)	7
Anzahl Bodenplatten (je Seite)	42
Bodenplattenbreite (Standard)	610 mm
Aufstandsfläche (ISO16754)	40.867 cm ²
Bodendruck (ISO16754)*	0,53 kg/cm ²
Spurweite	1.880 mm
Kettenlänge am Boden	2.970 mm

D65PXi-18

Schildtyp	Gerader Tiltschild
Anzahl der Laufrollen (je Seite)	8
Anzahl Bodenplatten (je Seite)	45
Bodenplattenbreite (Standard)	915 mm
Aufstandsfläche (ISO16754)	67.010 cm ²
Bodendruck (ISO16754)*	0,34 kg/cm ²
Spurweite	2.050 mm
Kettenlänge am Boden	3.275 mm

* Inklusive Schild, ROPS-Kabine, hydraulischer Steuereinheit, Fahrer, Standardausrüstung, vorgeschriebener Schmiermittelmenge, Kühlmittel und vollem Kraftstofftank.

SCHILDE

	Länge über alles mit Schild	Schildvolumen	Schild Länge x Höhe	Max. Hübhöhe vom Boden	Max. Einstichtiefe	Max. Tiltweg	Gewicht Baugruppe
D65EXi-18 Sigmodozer®-Schild	5.490 mm	5,61 m ³	3.410 x 1.425 mm	1.130 mm	505 mm	870 mm	2.460 kg
D65PXi-18 Gerader Tiltschild	5.680 mm	3,69 m ³	3.970 x 1.100 mm	1.125 mm	540 mm	890 mm	2.150 kg

Die Schildkapazität wurde gem. der nach SAE empfohlenen Vorgehensweise J1265 ermittelt.

HYDRAULIKSYSTEM

Typ	CLSS (Closed-centre Load Sensing System) Hydrauliksystem
Alle Steuerventile sind von außen zugänglich beim Hydrauliktank angebracht.	
Hauptpumpe	Verstellkolbenpumpe
Max. Fördermenge	255 l/min
Einstellung Überdruckventil	285 kg/cm ²
Steuerventile für Sigmodozer®-Schild oder geraden Tilt-Schild	
Schildhub	Heben, Halten, Senken und Schwimmen
Schildneigung	Rechts, Halten, Links
Zusatzventil für Heckaufreißer	
Aufreißerhub	Heben, Halten, Senken
Aufreißerneigung	Zunehmen, Halten, Abnehmen

ANZAHL ZYLINDER x DURCHMESSER

Schildtyp	Sigmodozer®-Schild	Gerader Tiltschild
Schildhub	2 x 85 mm	2 x 85 mm
Schildneigung	-	1 x 125 mm
Schildneigung/Schnittwinkelverstellung	2 x 125 mm	-
Schildwinkel	-	-

BETRIEBSGEWICHT (CA.)

Inklusive Schild, ROPS-Kabine, hydraulischer Steuereinheit, Fahrer, Standardausrüstung, vorgeschriebener Schmiermittelmenge, Kühlmittel und vollem Kraftstofftank	
D65EXi-18 mit Sigmodozer®-Schild	21.650 kg
D65PXi-18 mit geradem Tiltschild	22.970 kg

ABMESSUNGEN

	D65EXi-18 Sigmadozer®	D65PXi-18 Gerader Tiltschild
A	5.490 mm	5.680 mm
B	1.880 mm	2.050 mm
C	3.330 mm	3.330 mm
D	2.970 mm	2.970 mm
E	2.970 mm	3.275 mm
F	610 mm	915 mm
G	65 mm	65 mm
H	-	-

MEHRZAHN-HECKAUFREISSER (EXI)

Typ	hydraulisch betätigter Parallelogramm-Aufreißer
Anz. Reißzähne	3
Gewicht (inkl. hydraulischer Steuereinheit)	1.920 kg
Heckaufreißer-Zylinder	1 × 125 mm
A	5.810 mm
B	2.000 mm
C	3.498 mm
D	3.300 mm
E	3.030 mm
F	1.515 mm
G	610 mm

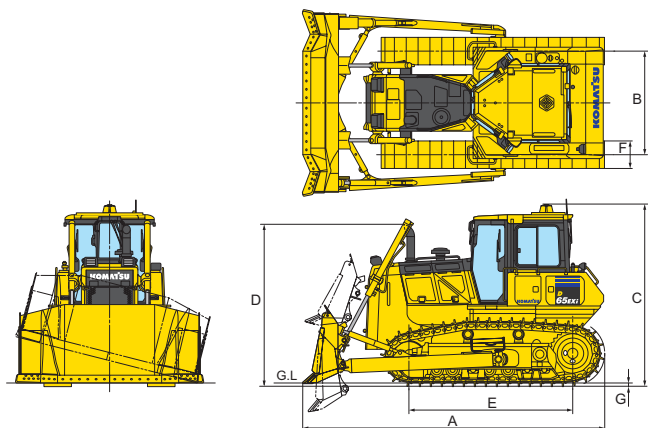

Bodenfreiheit: 415 mm (+ Steghöhe)

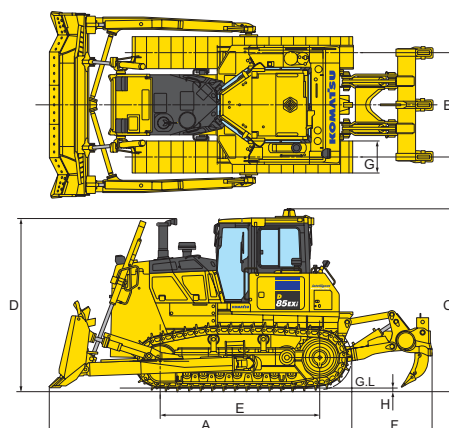

Standard- und Sonderausrüstung

MOTOR

Komatsu SAA6D114E-6 Niederemissions-Dieselmotor mit Common-Rail-Direkteinspritzung, Turbolader mit Ladeluftkühlung	●
Gemäß Abgasnorm EU Stufe V	●
Anlasser 24 V / 7,5 kW	●
Lichtmaschine 24 V / 90 A	●
Batterien 2 × 12 V / 200 Ah	●
Ansaugstutzen mit Vorreiniger	●
Hydrostatisch betriebener Kühlerventilator mit Umkehrfunktion	●
Kühlwasserausgleichstank	●
HD-Kühlermaske	●
Kraftstoffeinfüllsieb	●
Kraftstoffvorfilter (10 Micron) und Feinfilter (2 Micron)	●
Motorhaube und Tankdeckel abschließbar	●
Seitliche Flügeltüren	●
Anlasser 24 V / 11 kW	○

HYDRAULIKSYSTEM

Schildhydraulik	●
Hydraulik für Heckaufreißer (EXi)	●
Einhebel-Schildsteuerung	●
Hydraulik für Heckaufreißer (Nachrüstatz) (PXi)	○

FAHRANTRIEB UND BREMSEN

Hydroshift-Automatikgetriebe	●
Automatische Wandlerüberbrückung	●
Dämpfer	●
„Quick Shift“-Betriebsart	●
Hydrostatisches Lenksystem (HSS)	●
PCCS-Fahrbedienhebel	●
Negativ-Gaspedal	●
Bremspedal	●

ANBAUGERÄTE

Frontzughaken	●
Zugmaul (nicht mit Heckaufreißer)	●
Gegengewicht mit Zugmaul	○
Starres Zugmaul	○
Mehrzahn-Heckaufreißer mit Parallelogrammkinematik	○

BELEUCHTUNG

Scheinwerfer: 4 vorne und 2 hinten	●
Zusatzscheinwerfer, hinten	●

FAHRERHAUS

Luftfederter, beheizter, drehbarer Fahrersitz, verstellbar, mit hoher Rückenlehne	●
Sicherheitsgurt mit Kontrollanzeige	●
Aufstiegsfußrasten	●
Klimaautomatik	●
Radio	●
Audioanschluss (MP3-Anschluss)	●
2 × 12 V Stromversorgung (120 W)	●
1 × 24 V Stromversorgung	●
Gedämpfte Kabinenlagerung	●
Scheibenwischer hinten und vorne	●
Scheibenwischer Türen	●
Rückspiegel in der Kabine	●
Heckscheibenheizung	●
Sonnenblende (Heckscheibe)	●
Getränkehalter	●
Ablagefach	●

SICHERHEITSAUSRÜSTUNG

Stahlkabine, entspricht ISO 3449 FOPS Standard, ISO 3471, SAE J1040 und APR88 ROPS Standard	●
Rückfahralarm	●
Signalhorn	●
Rückfahrkamera	●
Batterie Hauptschalter	●
Motorhaube und Tankdeckel abschließbar	●
Feuerlöscher	○
Erste-Hilfe-Satz	○

WARTUNG

Zweifach-Trockenluftfilter mit automatischer Staubaustragung und Verschmutzungsanzeige	●
Multifunktionsfarbmonitor, videokompatibel, mit elektronischem Kontrollsystem (EMMS) und Eco-Anzeige	●
Wasserabscheider	●
KOMTRAX – Komatsu Wireless Monitoring System (3G)	●
Komatsu CARE™ – Das Wartungsprogramm für Komatsu-Kunden	●
Werkzeugsatz	●
Halter Fettpresse	●
Spatenhalter	●

LAUFWERK

PLUS-Ketten	●
HD-Einstegbodenplatten: Sigmadozer®-Schild (EXi): 610 mm	●
Gerader Tiltschild (PXi): 915 mm	●
Laufrollenschutz, Mitte und Endabschnitte	●
Segmentierter Turas	●
Starre Laufrollen	●
Hydraulische Kettenspanner	●
Bauchschutz, Ölwanne und Getriebe	●
HD-Einstegbodenplatten: Sigmadozer®-Schild (EXi): 510 mm, 560 mm, 660 mm	○
Laufrollenschutz über die gesamte Laufwerkslänge	○

SCHILDE

Gerader Tiltschild 3,69 m³ (PXi)	●
Sigmadozer®-Schild 5,61 m³ mit hydraulischer Schnittwinkelverstellung (EXi)	●

INTELLIGENTE MASCHINENSTEUERUNG

Ab Werk installierte 3D-GNSS-Maschinensteuerung	●
Automatisierte Schildlaststeuerung	●
Empfänger und Modem für Korrekturdaten	●
Vorbereitung für Fernwartung	●
Taster Schnellzugriff Offset	●
Taster für Schildsteuerung beim Reversieren	●

Weitere Ausrüstungen auf Anfrage

- Standardausrüstung
- Sonderausrüstung

Ihr Komatsu-Partner:

KOMATSU

Komatsu Europe International N.V.

Mechelsesteenweg 586
B-1800 VILVOORDE (BELGIUM)
Tel. +32-2-255 24 11
Fax +32-2-252 19 81
www.komatsu.eu